

Hachoirs réfrigérés

CRYPTON



- Carter monobloc entièrement Inox 18-10
- Corps et réserve réfrigérés
- Reconstitueur automatique multicalibres

Dadaux
TECHNOLOGIES

Qualité
100%
INOX



Crypton sans reconstitueur
Zircon without portioner

Sécurité CE
EC security

Crypton

Entièrement INOX 18-10

Carter monobloc - corps démontable

Corps et réserves réfrigérés

Finition Inox brossé

Réfrigération par compresseur hermétique et froid statique

Régulation par thermostat électronique à affichage digital – Gaz : R600a

Livré avec ou sans reconstitueur

Reconstitueur avec 5 calibrages automatiques : 90 - 110 - 130 - 150 - 170 grammes

Double coupe

Conformes aux normes CE

Entirely in stainless steel 18-10

Monobloc carter and dismantable body

Cooled body and storage space

Fine glossy stainless steel finish

Refrigeration by hermetic compressor and static cold

Regulation by digital display electronic thermostat – Gaz : R600a

Equipped with or without portionner

Portionner with 5 automatic calibers: 90 - 110 - 130 - 150 - 170 grams

System unger

Complies with CE norms

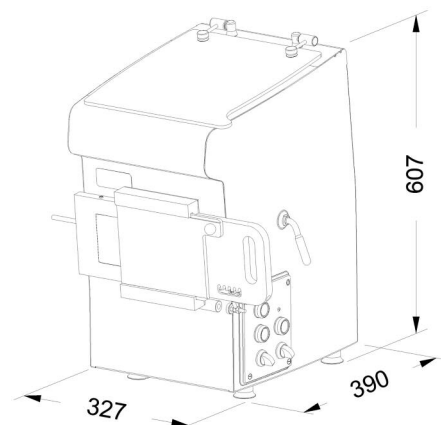

Dimensions



Options disponibles – Available Options:

Fréquence – Frequency: 60Hz

System de coupe – Cutting system:

Simple coupe – System enterprise

Reconstitueur noir – Black portioner:

Emballage export – Export packaging:

Caisse bois – Woodenbox

| Réf Ref | Tension Tension | Moteur Motor | Débit théorique Theoretical debit | Capacité trémie Hopper capacity | Ø de sortie Ø Exit | Ø grille Ø Grate | Poids net Weight |
|------------|--------------------|-----------------|--------------------------------------|------------------------------------|-----------------------|---------------------|---------------------|
| CRYPTON | TRI, 400V, 50 HZ | 1,5CV (1,1Kw) | 300 Kg/h | 5 L | 82 mm | Ø 3 mm | 65 Kg |



Dadaux S.A.S. - Le Bouchaud - 39800 Bersaillin
Tél. + 33 (0) 3 84 85 51 71 - Fax: + 33 (0) 3 84 85 53 92
www.dadaux.com - E-mail: dadaux@dadaux.com